

Nagler Typ 14/40-770Ccon

- [1] Abmessungen: L = 436,5; H = 251; B = 88,5 mm;
 [2] Gewicht: 2,0 kg.
 [3] Zulässiger Luftdruck: 8 bar,
 [4] empfohlener Betriebsdruck: 6 - 8 bar.
 [5] Luftverbrauch pro Eintreibvorgang bei 6 bar:
 1,4 l freie Luft.
 [6] Eintreibgegenstand: Industrieklammern
 Typ 14 und 155 in den Längen von 18 bis 40 mm.
 [7] A-bewerteter Einzelereignis-
 Schalleistungspegel $L_{wa,1s} = 85 \text{ dB}$
 [8] A-bewerteter Einzelereignis-
 Emission Schalldruckpegel
 am Arbeitsplatz $L_{pA,1s} = 78 \text{ dB}$
 [9]* Vibrationskennwert $2,7 \text{ m/s}^2$
 [10] Magazinart: Oberlader
 [11] Ladekapazität: min 14er = 168 Klammern
 [11] Ladekapazität: min 15er = 152 Klammern
 [12] Luftanschluß: 9 bis 10mm Nennweite

Diese Ersatzteilliste/Servicehinweise bildet mit dem beiliegenden Benutzer-Handbuch die Betriebsanleitung. Bitte vor Inbetriebnahme aufmerksam lesen und Sicherheitshinweise unbedingt beachten.

Achtung: Gerät von der Druckluftzufuhr abkoppeln, Klammermagazin entleeren. Die Befestigung der Kappe muss mit einem Schraubendreher erfolgen, bei dem das Drehmoment auf 14 Nm eingestellt ist.

Austausch des Treibers, Kolbens, Zylinders und der Ventil-O-Ringe

Rote Schraubenabdeckung (A) abnehmen und Schraube (B) entfernen. Luftleitdeckel (C) Schalldämpfer (E) und Kappenabdeckung (F) abheben. Danach die 3 Schrauben (D) entfernen und die Kappe (G) vom Gehäuse entfernen (Bild 1). Danach kann der Kolben (J) und der Zylinder (K) nach oben entnommen werden. Das Hauptventil (H) und die Steuerhülse (I) aus der Kappe entnehmen. Defekte Teile austauschen. Vor dem Wiedereinsetzen O-Ringe einfetten mit O-Ring-Fett 13301706. (Bild 1)

Ablufrichtung einstellen

Rote Schraubenabdeckung (A) abnehmen und die Schraube (B) lösen.

Den Luftleitdeckel (C) in die gewünschte Richtung drehen. Die Schraube (B) wieder anziehen und die Schraubenabdeckung (A) auf drücken. (Bild 1)

Austausch des Puffers

Die 4 Kopfstückschrauben (C) sowie Schraube (A) hinten am Gehäuse herausdrehen. Bolzen (B) entfernen. Das gesamte Magazin vom Gehäuse abziehen. Puffer (D) und (E) aus dem Kopfstück heraushebeln und ersetzen. (Bild 2)

Austausch von Rollfeder und Schubkasten.

Sicherungsscheibe (C) hinten an der Vorschieberarretierung (B) und vorn an der Rollfeder entfernen. Die Rollfeder entspannen, vorn aushaken und zusammen mit dem Vorschieber (A) nach hinten entnehmen. Teile austauschen und wieder montieren. (Bild 3)

Auslösebügel einstellen

Die Schraube (A) lösen, dann den Auslösebügel (B) in der Höhe einstellen und die Schraube wieder fest anziehen. (Bild 4)

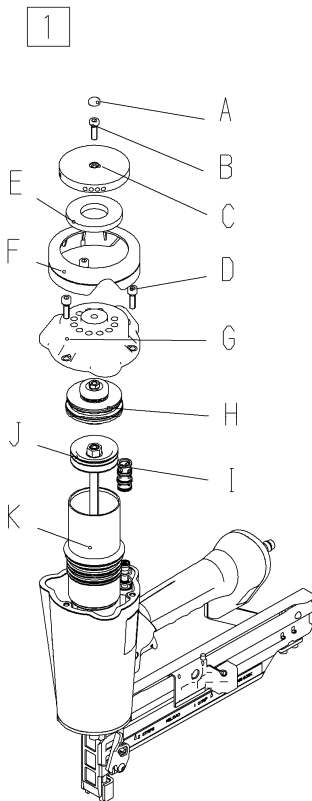
**Pneumatic Stapler Type 14/40-770Ccon**

This replacement parts list/service instructions and the enclosed user handbook constitute the operating instructions. Please read carefully before use and strictly observe the safety rules.

Caution: Disconnect tool from compressed air supply and empty stapler magazine. Cap must be attached using a torque wrench with the torque set to 14 Nm.

Replacement of driver, piston, cylinder and valve o-rings

Remove red screw cover (A) and screw (B). Lift off air deflector (C) silencer (E) and cap cover (F). Then remove the 3 screws (D) and the cap (G) from the housing (Picture 1). The piston (J) and the cylinder (K) can now be lifted up and removed. Remove the main valve (H) and the control socket (I) from the cap. Replace faulty parts. Grease the o-rings with o-ring grease 13301706 before reassembly. (Picture 1)

Set exhaust air direction

Remove red screw cover (A) and loosen screw (B). Turn air deflector (C) in desired direction. Tighten screw (B) again and press screw cover (A) on. (Picture 1)

Replacement of bumper

Unscrew the 4 nose housing screws (C) and also screw (A) at the back of the housing. Remove bolt (B). Take the entire magazine off the housing. Remove bumper (D) and (E) from nose housing and replace. (Picture 2)

Replacement of roller spring and pusher.

Remove safety plate (C) at the back of pusher stop (B) and at the front on roller spring. Release the roller spring, unhook at

the front and remove together with pusher (A) at the back. Replace the parts and reassemble. (Picture 3)

Position trigger

Loosen screw (A), then set position of trigger (B) and tighten screw again. (Picture 4)

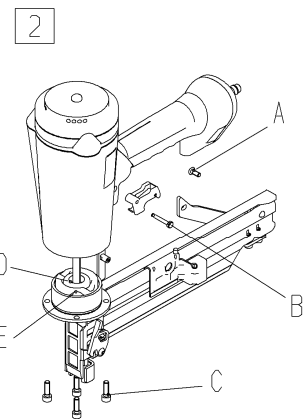
**Agrafeuse pneumatique type 14/40-770Ccon**

Cette Nomenclature des pièces détachées et Instructions de montage et le Manuel de l'utilisateur font partie du Mode d'Emploi. Veuillez les lire attentivement avant utilisation; respectez

impérativement les consignes de sécurité.

Attention: Couper l'appareil de l'alimentation en air comprimé et décharger le chargeur d'agrafes. La fixation du capuchon doit être effectuée à l'aide d'une clé dynamométrique, réglée à un couple de 14 Nm.

Remplacement marteau, du piston, du cylindre et des joints toriques de la soupape

Retirer le cache vis rouge (A) et enlever la vis (B). Retirer le couvercle de déflecteur (C), l'amortisseur de bruit (E) et le protège-capuchon (F). Puis enlever les 3 vis (D) et le capuchon (G) du corps (figure 1). Dégager ensuite le piston (J) et le cylindre (K) par le haut. Retirer la soupape principale (H) et la douille de commande (I) du capuchon. Remplacer les pièces défectueuses. Graisser les joints toriques avec la graisse 13301706 avant de les replacer les joints dans l'appareil (figure 1).

Réglage du sens de l'échappement de l'air

Retirer le cache vis rouge (A) et desserrer la vis (B). Tourner le couvercle de déflecteur (C) dans la direction souhaitée. Resserrer la vis (B) et placer le cache vis (A). (Figure 1)

Remplacement de l'amortisseur

Dévisser les 4 vis à tête (C) et la vis (A) situées au dos du corps. Oter les boulons (B). Retirer tout le chargeur du corps. Enlever les amortisseurs (D) et (E) de la pièce de tête et les remplacer. (Figure 2)

Remplacement le ressort et le chariot.

Dégager le circlip (C) à l'arrière au niveau du bouton d'arrêt du chariot (B) et à l'avant sur le ressort. Détendre le ressort, le décrocher à l'avant et le démonter avec chariot (A) par l'arrière. Remplacer les pièces et les remonter. (Figure 3)

Réglage de l'étrier de sécurité

Desserrer la vis (A), puis régler la hauteur de l'étrier de sécurité (B) et resserrer à fond la vis. (Figure 4)

Grapadora neumática tipo 14/40-770Ccon

Esta lista de piezas de recambio y las indicaciones de servicio son parte de las instrucciones de uso junto con el manual del usuario adjunto. Por favor léalas atentamente antes de operar el aparato y observe estrictamente las indicaciones de seguridad.

Atención: Desacople el aparato de la alimentación de aire comprimido y vacíe el cargador de grapas. Es necesario fijar la tapa con una llave dinamométrica ajustada a 14 Nm.

Cambio de la lengüeta, el pistón, el cilindro y los aros tóricos de la válvula

Retire la cubierta roja del tornillo (A) y quite el tornillo (B). Levante la cubierta del deflector (C), el silenciador (E) y la cubierta de la tapa (F). Posteriormente quite los tres tornillos (D) y retire la tapa (G) de la carcasa (Figura 1). Ahora extraiga el pistón (J) y el cilindro (K) hacia arriba. Extraiga la válvula principal (H) y el mango de control (I) de la tapa. Sustituya las piezas defectuosas. Antes de montar nuevamente el aparato, engrase los aros tóricos con grasa especial 13301706 (Figura 1).

Ajustar la dirección del aire de escape

Retire la cubierta roja del tornillo (A) y quite el tornillo (B). Gire la cubierta del deflector (C) en la dirección deseada. Coloque y apriete de nuevo el tornillo (B) y presione la cubierta del tornillo (A). (Figura 1)

Cambio del amortiguador

Extraiga los cuatro tornillos de la cabeza (C) y el tornillo (A) en la parte posterior de la carcasa. Retire el perno (B). Extraiga el cargador completo de la carcasa. Extraiga el amortiguador (D) y (E) de la cabeza y reemplace el amortiguador. (Figura 2)

Cambio del muelle y el empujador.

Retire el clip (C) en la parte posterior del bloqueo del empujador (B) y por delante del muelle. Destense el muelle, desengánchelo por delante y extraígallo hacia atrás junto con el alimentador (A). Cambie las piezas y monte de nuevo el aparato. (Figura 3)

Ajustar el estribo de seguridad

Suelte el tornillo (A), ajuste la altura del estribo de seguridad (B) y apriete de nuevo el tornillo. (Figura 4)

Fissatrice pneumatica Tipo 14/40-770Ccon

Le istruzioni per l'uso sono composte dalla presente lista dei pezzi di ricambio/indicazioni per la manutenzione e dal manuale per l'utente in allegato. Per favore prima di mettere in funzione l'apparecchio leggere attentamente le istruzioni per l'uso e seguire assolutamente le indicazioni per la sicurezza.

Attenzione: sganciare l'apparecchio dall'afflusso dell'aria compressa, svuotare il caricatore a morsetto. La calotta va fissata con una chiave dinamometrica, impostata su una coppia di 14 Nm.

Sostituzione del driver, del pistone, del cilindro e delle guarnizioni circolari della ventola

Rimuovere il coprivite di colore rosso (A) e togliere la vite (B). Sollevare il coperchio della condotta dell'aria (C), il silenziatore (E) e la ricopertura del tappo (F). Dopodiché togliere le 3 viti (D) e rimuovere il tappo (G) della scatola (Bild 1). Dopo di ciò è possibile tirare verso l'alto il pistone (J) e il cilindro (K). Rimuovere la valvola principale (H) e la bussola di comando (I) dal tappo. Sostituire i pezzi difettosi. Lubrificare con grasso tipo 13301706 i guarnizioni circolari prima di reinserirle. (Figura 1)

Regolare la direzione dell'aria di sfio

Rimuovere il coprivite di colore rosso (A) e svitare la vite (B). Ruotare nella direzione voluta il coperchio della condotta dell'aria (C). Riavvitare la vite (B) e reinserire sopra il coprivite (A). (Figura 1)

Sostituzione dell'ammortizzatore

Svitare le 4 viti della testina (C) e la vite (A) posta dietro alla

scatola. Rimuovere i bulloni (B). Estrarre completamente il caricatore dalla scatola. Sollevare e sostituire gli ammortizzatori (D) e (E) della testina. (Figura 2)

Sostituzione della molla a spirale e del cassetto.

Rimuovere la rosetta di sicurezza (C) posta dietro al fincorsa della staffa d'avanzamento (B) e davanti alla molla a spirale. Allentare la molla a spirale, sganciarla sul davanti e rimuoverla assieme all'avanzatore (A) tirando verso dietro. Sostituire i pezzi e rimontare. (Figura 3)

Regolare l'archetto di scatto

Allentare la vite (A), poi regolare l'altezza dell'archetto di scatto (B) e riavvitare la vite stringendola bene. (Figura 4)

NL

Luchtdruktacker Type 14/40-770CCon

Deze lijst van vervangonderdelen / serviceaanwijzingen vormt samen met het bijgevoegde gebruikershandboek de gebruikshandleiding. Lees die a.u.b. aandachtig door en volg de veiligheidsaanwijzingen zeker op.

Opgelet: Toestel van de drukluchttoevoer loskoppelen, klemmagazijn leegmaken. De bevestiging van de kap moet met een koppelmomentsleutel gebeuren, waarbij het koppelmoment op 14 Nm is ingesteld.

Vervanging van de driver, kolf, cilinder en de ventiel-o-ring

Rode schroefafdekking (A) afnemen en schroef (B) verwijderen. Luchtbuisdeksel (C) geluidsdemper (E) en kapafdekking (F) afnemen. Daarna de 3 schroeven (D) verwijderen en de kap (G) van de behuizing verwijderen (afbeelding 1). Daarna kan de kolf (J) en de cilinder (K) naar boven weggenomen worden. Het hoofdventiel (H) en de belastingshuls (I) uit de kap wegnemen. Defecte delen vervangen. Voor het terugzetten de o-ringen invetten met o-ringvet 13301706. (Afbeelding 1)

Richting afvoerlucht instellen

Rode schroefafdekking (A) afnemen en de schroeven (B) losmaken. De luchtbuisdeksel (C) in de gewenste richting draaien. De schroeven (B) opnieuw aandraaien en de schroefafdekking (A) vastdrukken. (Afbeelding 1)

Vervanging van de buffer

De 4 bufferbankschroeven (C) en schroeven (A) achter op de behuizing eruit draaien. Bouten (B) verwijderen. Het volledige magazijn van de behuizing wegnemen. Buffer (D) en (E) uit de bufferbalk heffen en vervangen. (afbeelding 2)

Vervanging van rolveer en schuiflade.

Borgveer (C) achter aan de pal van de voorplankkast (B) en voor aan de rolveer verwijderen. De rolveer ontspannen, vooraan loshaken en samen met de voorplank (A) naar achter wegnemen. Delen vervangen en opnieuw monteren. (Afbeelding 3)

Afsluitingsbeugel instellen

De schroef (A) losmaken, dan de afsluitingsbeugel (B) in de hoogte instellen en de schroef weer vast aandraaien. (Afbeelding 4)

DK

Trykluftsmaskine type 14/40-770CCon

Reservdelisten / serviceanvisningerne udgør sammen med vedlagte bruger-håndbog driftsmanualen. Bør læses omhyggeligt igennem før apparatet tages i brug. Vær meget opmærksom på sikkerhedsanvisningerne.

Bemærk: Afbryd tryklufttilførslen til apparatet, tøm hæfteklammemagasinet. Fastgørelsen af afskærmningen skal ske med en drejningsmomentnøgle, som er indstillet til et drejningsmoment på 14 Nm.

Udskiftning af fremføringen, stemplet, cylinderen og ventiel-o-ringene

Tag det røde skruedæksel (A) af og fjern skruen (B). Løft luftlededækslet (C) lydtdæmperen (E) og afskærmningsbeslaget (F) af. Fjern derefter de 3 skruer (D) og afskærmningen (G) fra huset (ill. 1). Derefter kan stemplet (J) og cylinderen (K) tages ovenud af huset. Tag hovedventilen (H) og styringshylsteret (I) ud af afskærmningen. Udskift defekte dele. Før de sættes i igen smøres o-ringene ind i o-ring-fedt 13301706. (ill. 1)

Indstilling af luftafledningsretning

Tag det røde skruedæksel (A) af og løs skruen (B). Drej luftlededækslet (C) i den ønskede retning. Stram skruen (B) til igen og tryk skruedækslet (A) på. (ill. 1)

Udskiftning af bufferet

Drej de 4 skruer (C) i hovedstykket samt skruen (A) på bagsiden af huset ud. Fjern bolten (B). Træk hele magasinet ud af huset. Sving bufferne (D) og (E) ud af hovedstykket og udskift dem. (ill. 2)

Udskiftning af rullefeder og skydekassette.

Fjern låseskiverne (C) bagest på skydekassetten fastgørelse (B) og forrest ved rullefederen. Afslast rullefederen, hægt den af forrest og træk den baglæns ud sammen med skydekassetten (A). Udskift delene og monter dem igen. (ill. 3)

Indstille udløsningsbøjlen

Løs skruen (A), indstil så udløsningsbøjlen (B) i højden og stram skram skruen godt til igen. (ill. 4)

S

Trykluftdriven spikpistol typ 14/40-770CCon

Denna reservdelista/serviceanvisning, tillsammans med bifogade användarhandbok, utgör bruksanvisningen. Läs den uppmärksamt och följ säkerhetsanvisningarna ovillkorligt.

Observera: Koppla bort apparaten från tryckluftsmatningen och töm klammermagasinet. Fastsättningen av locket måste göras med en

momentnyckel som är inställd på ett vridmoment på 14 Nm.

Utbyte av drivningen, kolven, cylindern och ventil-O-ringarna

Ta bort den röda skruvövertäckningen (A) och skruven (B). Lyft upp luftledarlocket (C), ljudtdämparen (E) och kåplocket (F). Ta sen bort de 3 skruvarna (D) och ta bort kåpan (G) från huset (Bild 1). Därefter kan kolven (J) och cylindern (K) tas ur uppåt. Ta ut huvudventilen (H) och styrhylsan (I) ur kåpan. Byt defekta delar. Fetta in O-ringarna med O-ringsfett 13301706 (Bild 1), innan det sätts på plats.

Inställning av frånluftriktningen

Ta bort den röda skruvövertäckningen (A) och lossa skruven (B). Vrid luftledarlocket (C) till önskad riktning. Dra fast skruven (B) igen och tryck på skruvövertäckningen (A). (Bild 1)

Byte av bufferten

Skruva ut de 4 huvudskruvarna (C) och skruven (A) bak på huset. Ta bort bult (B). Dra bort hela magasinet från huset. Lirka ut buffert (D) och (E) ur huvudstycket och byt ut dessa. (Bild 2)

Byte av rullfjäder och skjutlåda.

Ta bort säkringsbrickorna (C) bakom frammatningslåsningen (B) och framför rullfjädern. Spänn loss rullfjädern, haka loss den framme och ta loss den tillsammans frammataren (A) bakåt. Byt ut delarna och montera åter. (Bild 3)

Inställning av utlösningsbyggeln

Lossa skruven (A) och ställ in utlösningsbyggeln (B) i höjded och dra åter fast skruven. (Bild 4)

SF

Paineilmanaulauskone tyyppi 14/40-770CCon

Tämä varaosalista/huolto-opas sekä mukana oleva käyttöajan käsikirja muodostavat käyttöohjeen. Lue kaikki dokumentit huolellisesti läpi ennen käyttöönottoa ja noudata ehdottomasti turvaohjeita.

Huom: irrota laite paineilman syötöstä ja tyhjennä puristinsäiliöosa. Suoja täytyy kiinnittää momenttiavaimella, joka on säädetty 14 Nm:n vääntömomenttiin.

Käyttöyksikön, männän, sylinterin ja venttiilin O-renkaan vaihto

Poista punainen ruuvisuojus (A) ja irrota ruuvi (B). Nosta ilmanjohdinsuojus (C), äänenvaimennin (E) ja holkinsuojus (F). Sen jälkeen irrota 3 ruuvia (D) sekä holkki (G) rungosta (kuva 1). Männän (J) ja sylinterin (K) voi tämän jälkeen nostaa ylöspäin ja ottaa pois. Irrota pääventtiili (H) sekä ohjaushylsy (I) holkista. Vaihda vialliset osat. Rasvaa O-rengas uudelleen käyttöä varten O-rengasrasvalla 13301706. (Kuva 1)

Poistoilman suunnan säätäminen

Poista punainen ruuvisuojus (A) ja löysää ruuvi (B). Käännä ilmanjohdinsuojusta (C) haluttuun suuntaan. Kiristä jälleen ruuvi (B) ja paina auki ruuvisuojus (A). (Kuva 1)

Iskunvaimentimien vaihto

Käännä auki 4 tasakärkiruuvia (C) sekä ruuvi (A) rungon takapuolella. Irrota pultti (B). Vedä koko säiliöosa rungosta. Väännä iskunvaimentimet (D) ja (E) pois päätykappaleesta ja vaihda ne. (Kuva 2)

Rullajousen ja vetolaatikon vaihtaminen.

Irrota takana sulkuluukkulaatikon lukituksessa (B) sekä edessä rullajousessa olevat varmistinlevyt (C). Laukaise rullajouset, irrota edestä hakasista ja poista yhdessä sulkuluukun (A) kanssa vetämällä taksepäin. Vaihda osat ja asenna uudet paikoilleen. (Kuva 3)

Vapautussalpojen säätäminen

Löysää ruuvi (A) ja aseta vapautussalpa (B) oikealle korkeudelle. Sitten kiristä jälleen ruuvi tiukasti kiinni. (Kuva 4)

PL

Wbijarka do klamer na sprężone powietrze, typ 14/40-770CCon

Niniejsza lista części zamiennych / instrukcja serwisowania, wraz z załączoną instrukcją dla użytkownika stanowi instrukcję eksploatacji. Przed rozruchem prosimy o jej dokładne przeczytanie i koniecznie przestrzeganie instrukcji bezpieczeństwa.

Uwaga: Odłączyć urządzenie od sprężonego powietrza, opróżnić magazynek klawrowy. Mocowanie kołpaka należy wykonać za pomocą klucza dynamometrycznego na którym należy ustawić moment wynoszący 14 Nm.

Wymiana napędu, tłoka, cylindra i uszczelke zaworowych oring.

Zdjąć czerwoną osłonę śruby (A) i wykręcić śrubę (B). Zdjąć pokrywę przepuszczającą powietrze (C), tłumik (E) oraz osłonę kołpaka (F). Następnie odkręcić 3 śruby (D) i zdjąć kołpak (G) z obudowy (rysunek 1). Teraz można podnieść w górę tłok (J) i cylinder (K). Wyjąć zawór główny (H) i tulejkę sterującą (I) z kołpaka. Wymienić uszkodzone części. Przed ponownym montażem należy posmarować uszczelki oring specjalnym smarem do uszczelke 13301706. (rysunek 1)

Ustawianie kierunku wylotu powietrza

Zdjąć czerwoną osłonę śruby (A) i poluzować śrubę (B). Obrócić pokrywę powietrzną (C) w żądanym kierunku. Dokręcić ponownie śrubę (B) i wcisnąć z powrotem osłonę śruby (A). (rysunek 1)

Wymiana zderzaka

Wykręcić 4 śruby głowicy (C) oraz śrubę (D) z tyłu obudowy. Wymontować trzpienie (B). Ściągnąć cały magazynek z obudowy. Wyjąć zderzak (D) oraz (E) z głowicy i wymienić. (rysunek 2)

Wymiana sprężyny rolkowej i skrzynki wysuwnej.

Wymontować podkadki zabezpieczające (C) znajdujące się z tyłu układu blokady kasety przesuwnej (B) i wyjąć od przodu sprężynę rolkową. Popuszczyć i poluzować sprężynę, wyhaczyć ją z przodu i wraz z suwakiem (A) zdemontować od tyłu. Wymienić części i ponownie dokonać montażu. (rysunek 3)

Regulacja pałaka załączającego

Poluzować śrubę (A), następnie wyregulować wysokość

Typ 14/40-770CCon (Art.-Nr. 12000622)
 Type
 Tipo

